

MÁQUINA DE SACHE VS-500

SACHET MACHINE VS-500 - MÁQUINA DE SACHET VS-500



Para Formar, dosar e fechar.

- Para embalagens tipo sachet de quatro costuras em filmes termoseláveis.
- Dosador volumétrico de pó, líquidos e pastosos.
- Partes em contacto com o produto em aço inox.
- Acionamento através de servo-motores.
- Operação controlada por CLP.
- Movimento contínuo.
- Ampla flexibilidade de formatos.
- Ideal para trabalhar com produtos alimentícios, farmacêuticos, cosméticos, químicos, etc.

For forming, dosing and sealing.

- For sachet type packages of four sealings in thermosealing films.
- Powder volumetric, liquid and pasty dosing.
- Parts in contact with product in stainless steel.
- Driven by servo-motors.
- Operation controlled by PLC.
- Continuous Movement.
- Wide format flexibility.
- Ideal for working with food products, pharmaceutical, cosmetics, chemicals, etc.

Forma, dosifica y cierra.

- Para empaques tipo sachet com quatro sellados em películas termosellables.
- Dosificador por volumen para polvo, líquidos y pastosos.
- Partes en contacto con el producto en acero inoxidable.
- Impulsado por servo-motores.
- Operación controlado por el PLC.
- Movimiento continuo.
- Ampla variedad de formatos.
- Ideal para trabajar con productos alimenticios, farmacêuticos, cosméticos, productos químicos, etc.

ESPECIFICAÇÕES TÉCNICAS - TECHNICAL SPECIFICATIONS - ESPECIFICACIONES TÉCNICAS

MÁQUINA DE SACHE VS-500 - SACHET MACHINE VS-500 - MÁQUINA DE SACHET VS-500

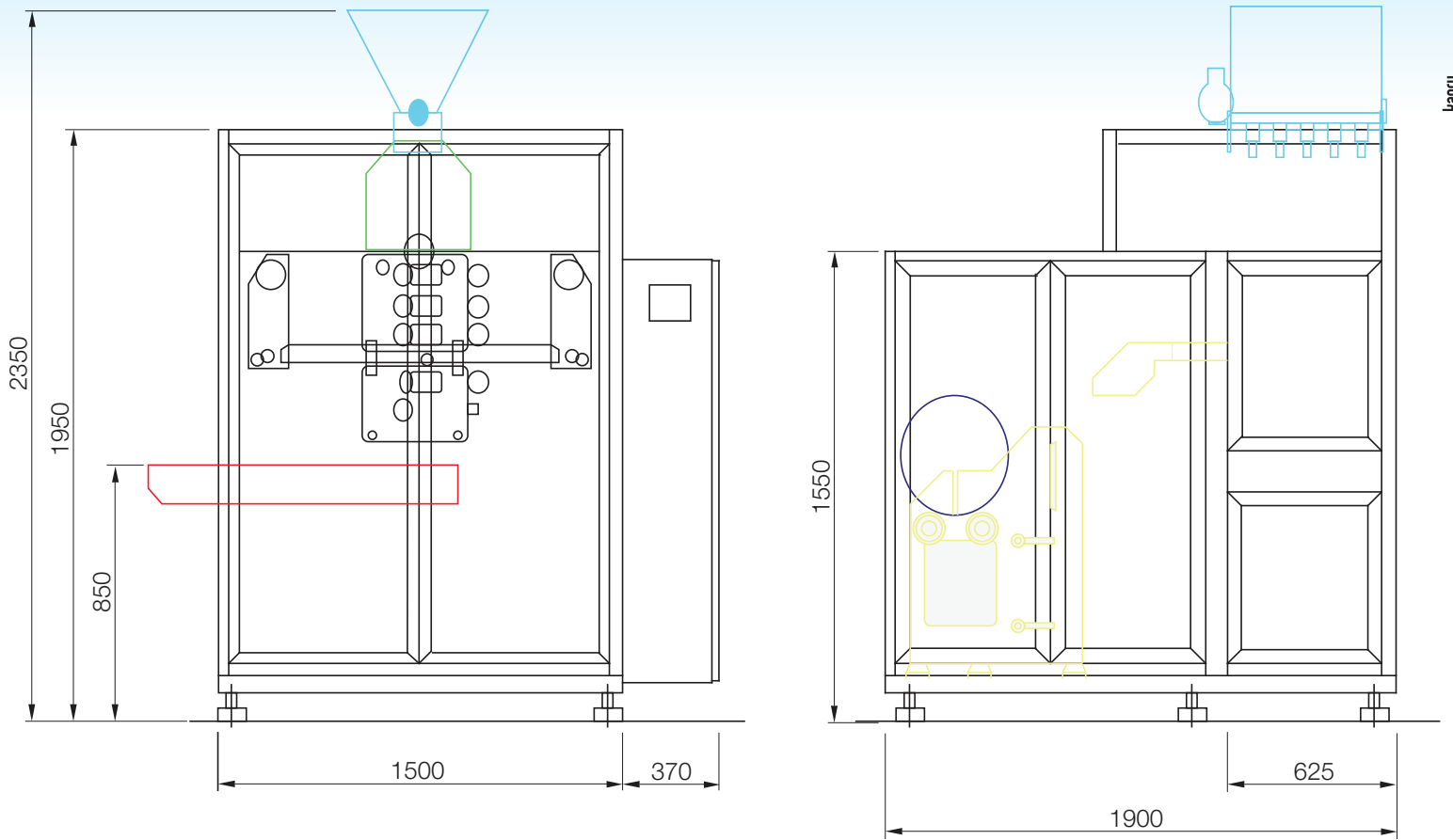

Largura máxima da Embalagem - Maximum Packaging Widht - Ancho Máximo del Embalaje	Min 40 mm - Max 150 mm
Comprimento Máximo da Embalagem - Mximum Packaging Lenght - Longitud Máxima del Embalaje	250 mm
Largura Máxima do Filme - Maximum Web Width - Ancho Máximo de la Pelicula	900 mm
Ø Interno da Bobina - Roll Internal Ø - Ø Interno del Rollo	76 mm / 120 mm
Ø Externo da Bobina - Roll External Ø - Ø Externo del Rollo	Até - Up - Hasta 400 mm
Capacidade Máxima de produção - Maximum Output Capacity - Capacidad Máxima de Produccion	50 - 180 ciclos - cycles - ciclos / min.
Dimensões da Máquina - Equipment Dimensions - Dimensiones del Equipo	1500 x 1900 x 2400 mm
Espaço para Instalação da Máquina - Required Space for Installing - Espacio Requerido para la Instalación	3500 x 3900 x 3200 mm
Consumo de Ar - Air Consumption - Consumo de Aire	5 NL / min.
Pressão do Ar - Air Pressure - Présion del Aire	6 bar
Tensão Elétrica - Voltage - Voltaje	220 / 380 v
Consumo Elétrico Médio - Average Power Consumption - Consumo de Energia Média	10 Kw
Peso da Máquina - Machine Wight - Peso de la máquina	1200 Kg
Itens Opcionais	Datador Tipo Hot Stamp - Hot Stamp Date - Caliente Sello Datador
Optional Items	Acumuladora e contadora de saches - Accumulator and accountant sachets
Los Elementos Opcionales	Acumulador y contador de sachet
	Encartuchadeira de saches - Sachet Cartoning
	Encartonadora de sache
	Dosador com Vibrador - Dosing Vibrating - Alimentador Vibratório
	Sistema de Sucção - Suction system - Sistema de aspiración